

第49期

在本期，將會把散熱器和空調冷凝器組裝在散熱器固定框上，並將引擎和車內的冷卻裝置安裝到引擎室中。

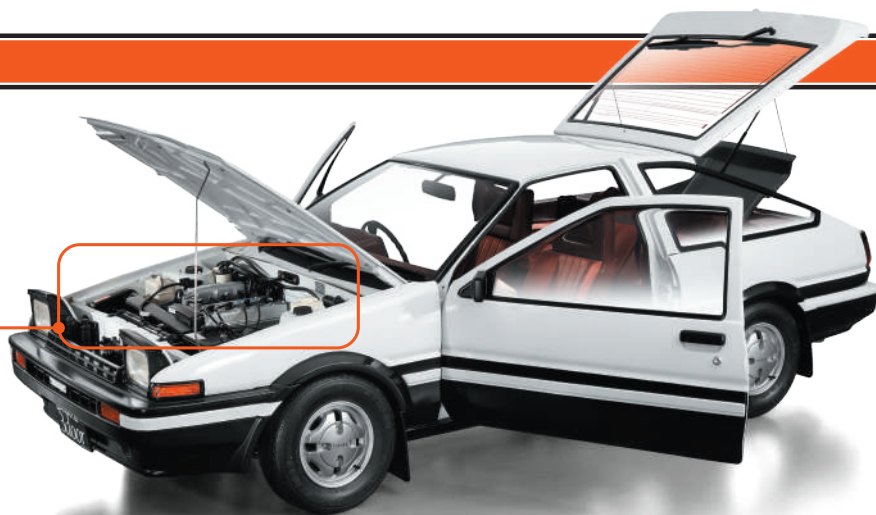

組裝引擎室 (5) 安裝散熱器

※零件名稱和組裝指南中的「左·右」是指乘坐時從駕駛座的視角來看。「右 (R)」指的是駕駛座側，而「左 (L)」指的是副駕駛座側。

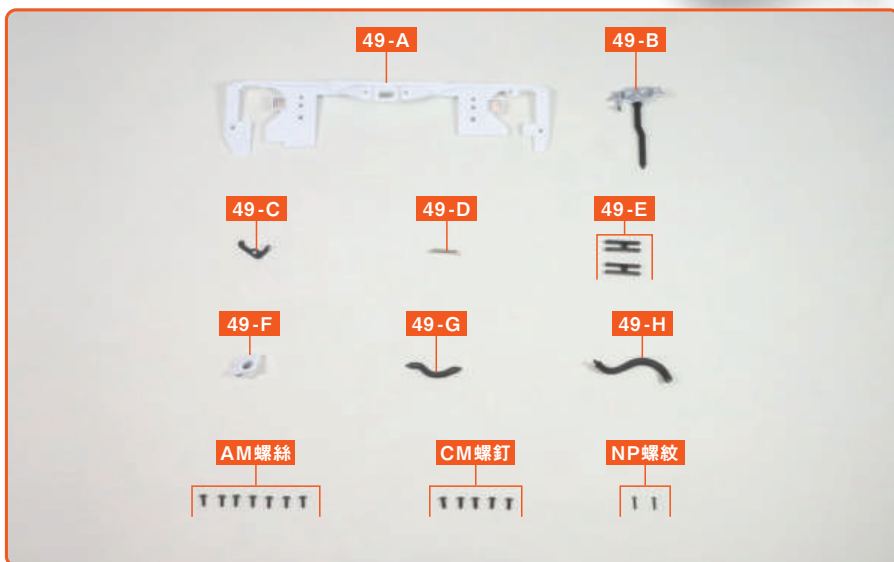

※組裝指南中所使用的零件可能與提供的零件在部分規格上有所不同。
※除非組裝說明中另有說明，否則請使用十字螺絲起子1號進行組裝。

- 49-A 散熱器固定框
- 49-B 引擎蓋鎖
- 49-C 引擎蓋鎖鉤
- 49-D 引擎蓋鎖彈簧
- 49-E 收納式懸臂 (3) × 2
- 49-F 散熱器固定框支架
- 49-G 散熱器進水管
- 49-H 散熱器出水管
- AM螺絲 (1.7×4 mm) × 7 + 備用
- CM螺釘 (2.0×4 mm) × 5 + 備用
- NP螺紋 (1.2×5 mm) × 2 + 備用

透過影片Check組裝步驟!

輕鬆使用QR碼存取最新影片和舊刊影片



※在車型設計上，其零件的形狀可能與實車有所不同。
※照片上的螺絲並不包含備用數量。

step 1 組裝零件



49-C 要組裝在 49-B 圈起的突起部分左側位置。



勿將 AM螺絲 鎖得太緊，確保 49-C 可以輕鬆轉動。

將引擎蓋鎖鉤 49-C 對準引擎蓋鎖 49-B 的螺絲孔位置，再使用 AM螺絲 固定。

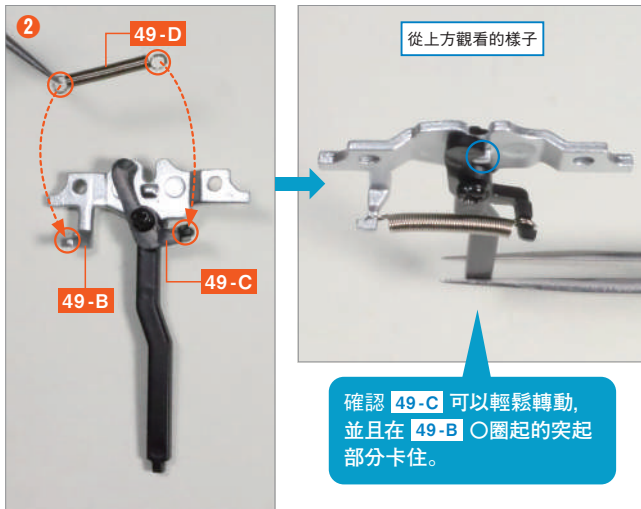

將引擎蓋鎖彈簧 49-D 兩端的環分別插入 49-B 和 49-C 的突起部分中。

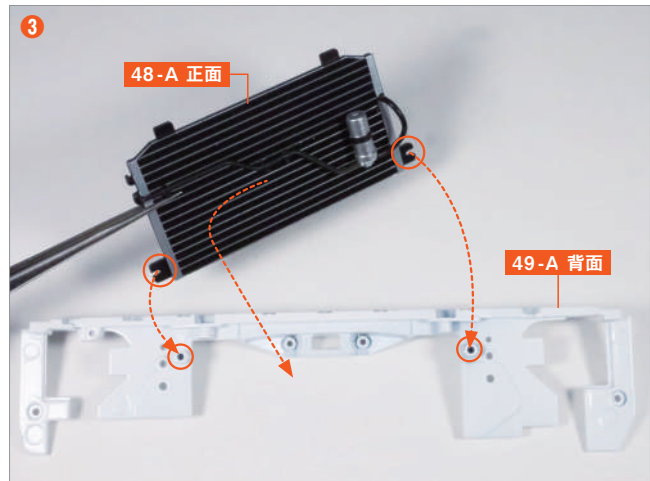

備妥在第48期中組裝完成的空調冷凝器，將空調冷凝器 48-A 的兩處缺口，對準散熱器固定框 49-A 背面兩處螺絲孔的突起部分並組裝在一起。

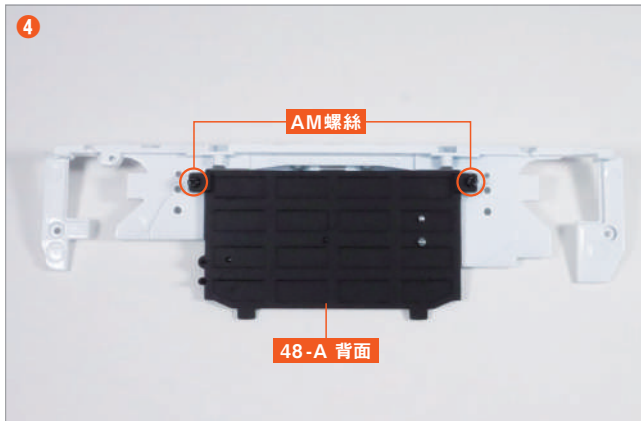

使用 AM 螺絲 固定兩個地方。



從第37期中保存的活性炭罐 37-G 上取下活性炭罐蓋 37-H，並將其安裝到第46期中再次提供的 37-G 上。



即使將突起部分插入 49-H 會稍微鬆動，但在此並無大礙。



備妥在第47期組裝好的散熱器，並將散熱器出水管 49-H 的突起部分對準散熱器下部儲水槽 47-E 背面的洞孔並插入。

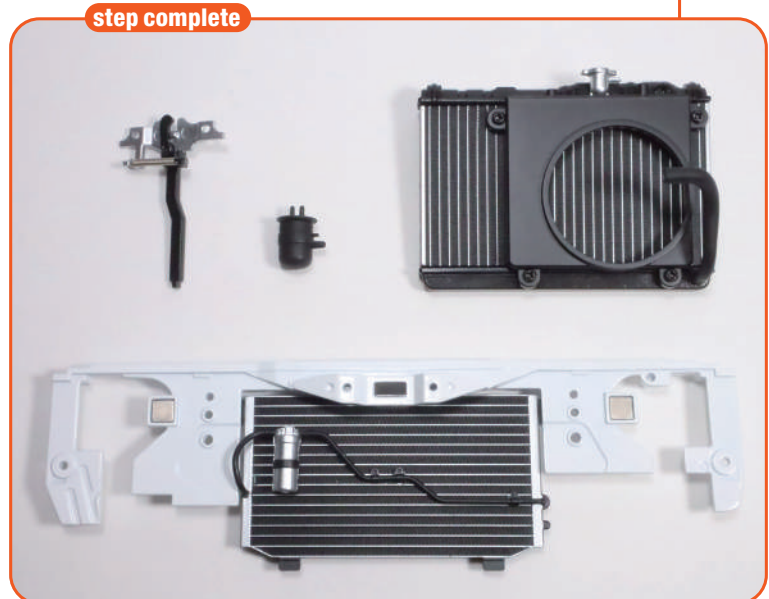

step 2 安裝散熱器

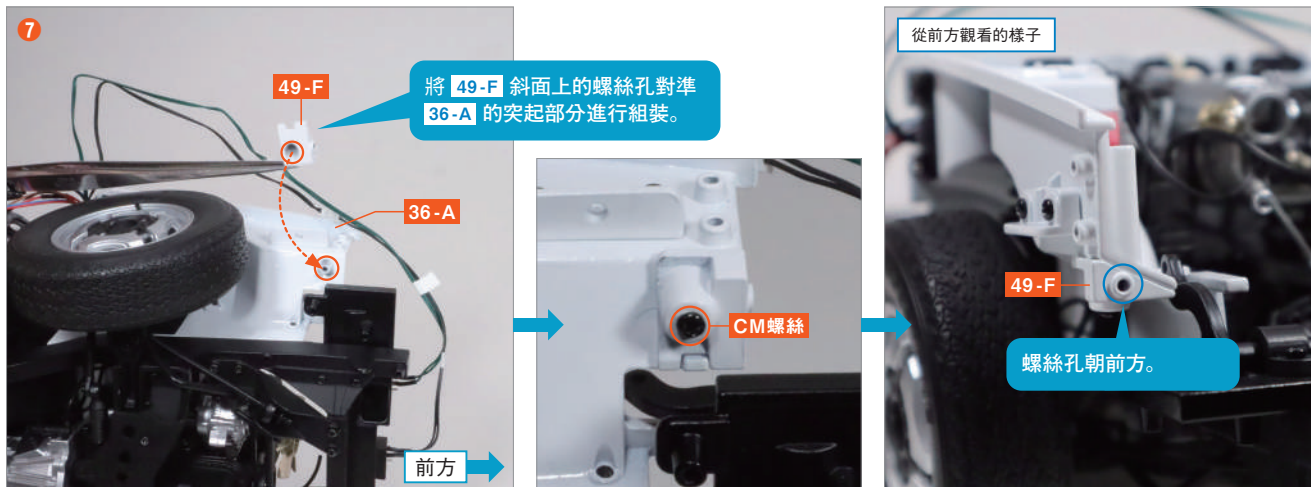

備妥組裝到第48期的底盤，將散熱器固定框支架 49-F 組裝到前擋泥板 (R) 36-A 螺絲孔的突起部分，並從下方使用 CM 螺絲固定。

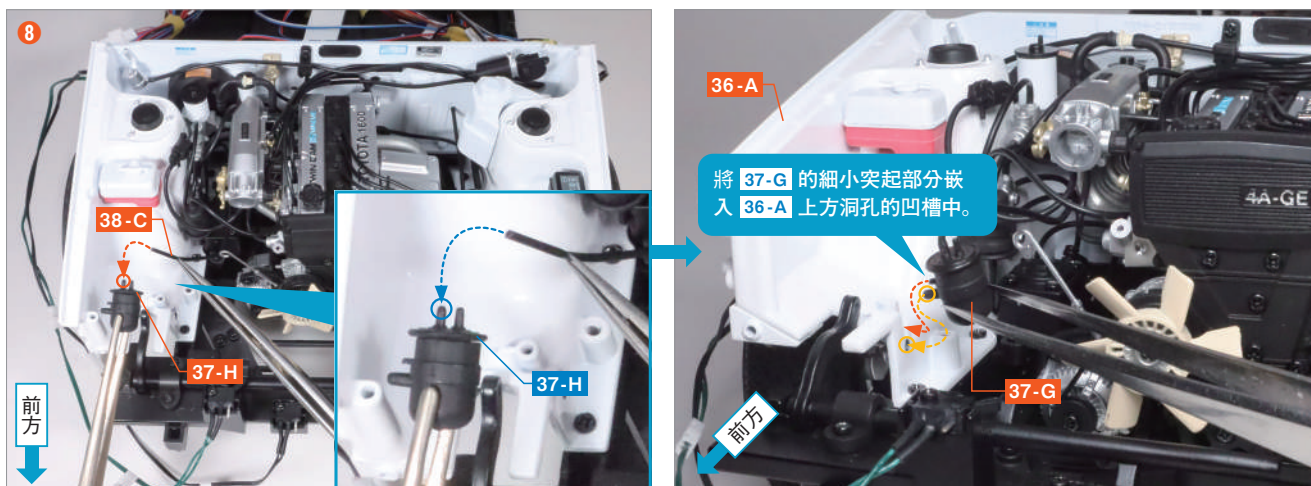

將第38期中從油箱配線的燃油排放管 38-C 從底盤下方向前拉出，插入 37-H 圈起的突起部分中。然後，將 37-G 的粗大突起部分插入 36-A 的洞孔中。

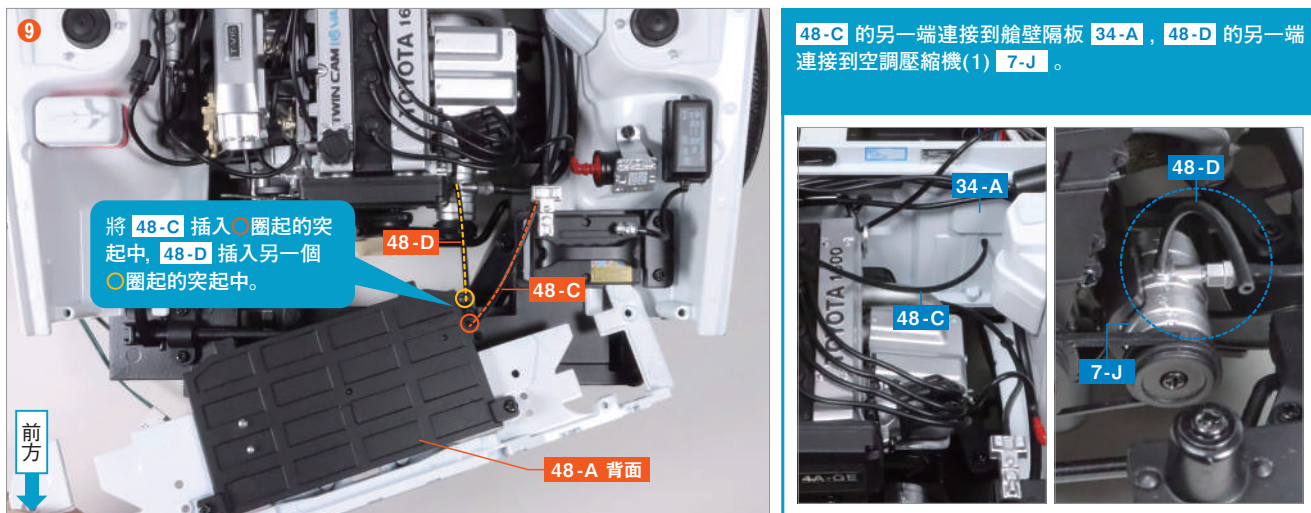

48-C 的另一端連接到艙壁隔板 34-A，48-D 的另一端連接到空調壓縮機 (1) 7-J。

將第48期中配線的冷氣冷媒吸入管E 48-C 和冷氣冷媒排出管No.1 48-D 插入 48-A 背面的兩個突起部分中。

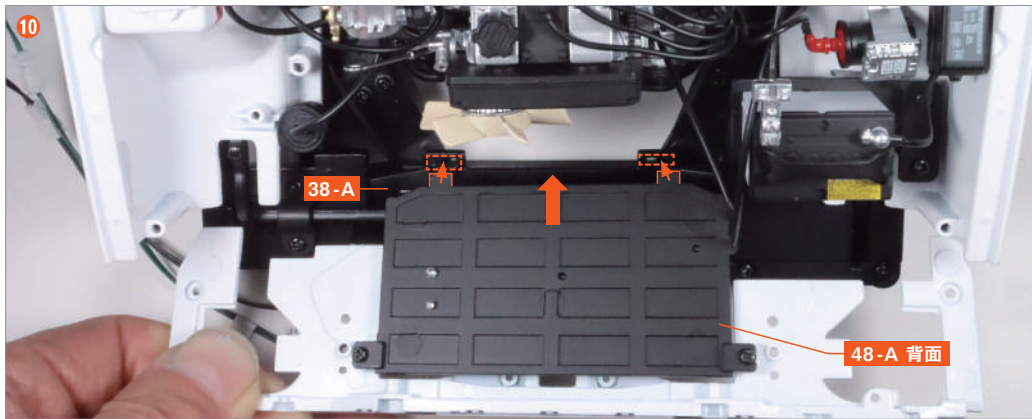

將 48-A 上的兩個方形突起部分插入收納式結構的基板 38-A 上的兩個方形孔中。

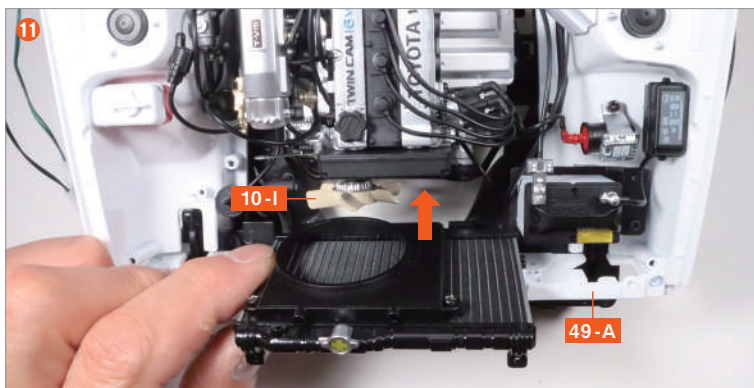

如果 10-I 與風扇罩 47-A 產生阻礙的情況時，請輕輕按壓 10-I 的上側並使其傾斜，這樣能較容易將其嵌入 47-A 的圓形孔中。

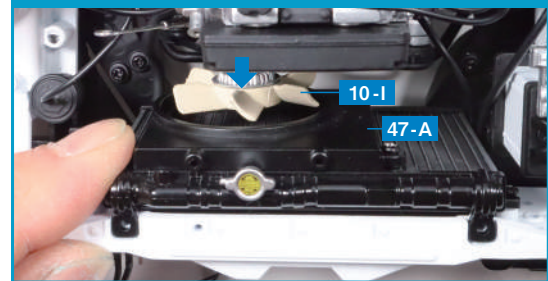

在將 48-A 插入 38-A 後，將 49-A 整體向前傾斜，同時在 38-A 和風扇 10-I 之間插入在步驟 6 中組裝好的散熱器。

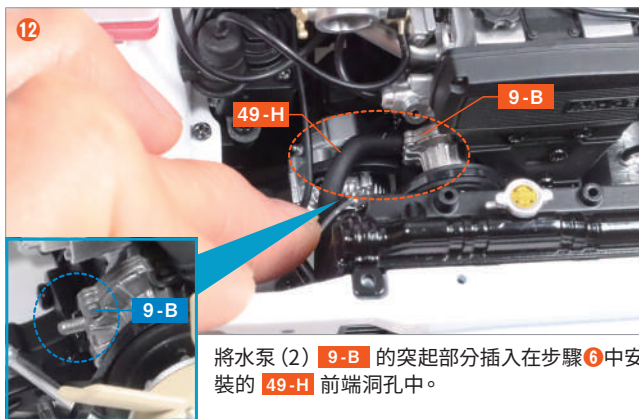

將水泵 (2) 9-B 的突起部分插入在步驟 6 中安裝的 49-H 前端洞孔中。

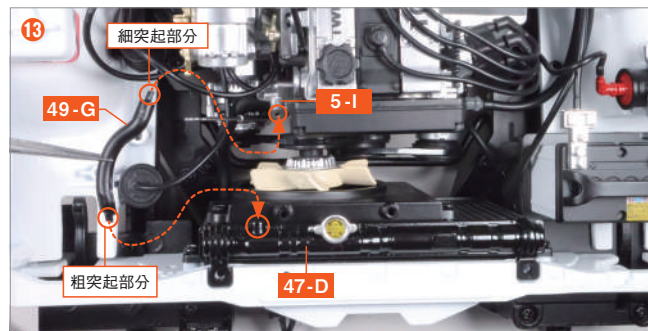

將散熱器進水管 49-G 兩端的突起部分分別插入水冷系統旁通管 (2) 5-I 的洞孔和散熱器上部儲水槽 47-D 的洞孔中。

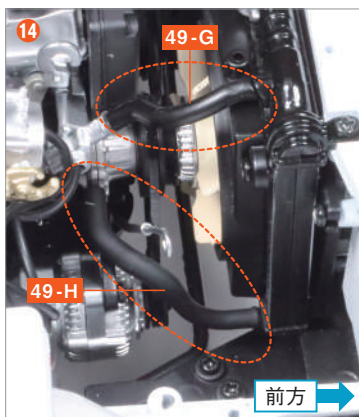

在步驟 12 13 中安裝的 49-H 和 49-G，從右側橫向觀看，呈現如此狀態。

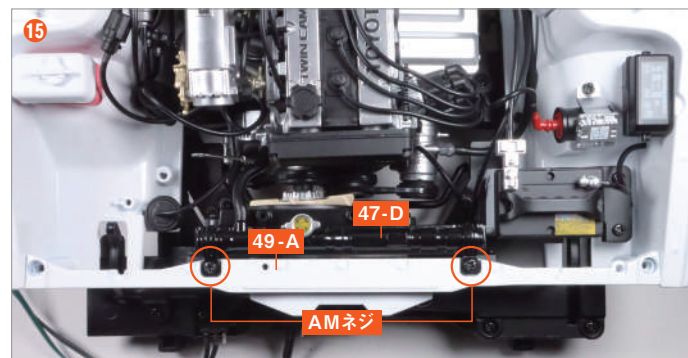

將 47-D 的兩個突起部分的螺絲孔與 49-A 的兩個螺絲孔對齊，然後使用 AM 螺絲 固定這兩個位置。

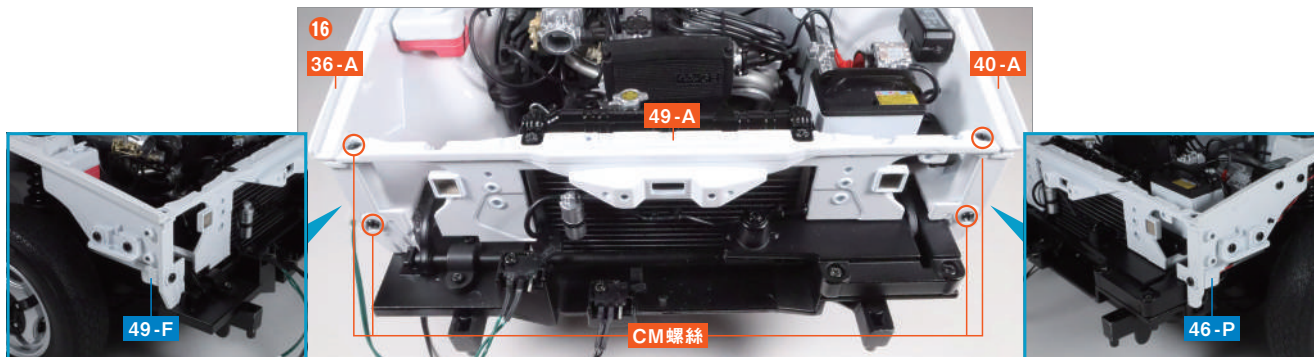

將 49-A 左右兩端的四個螺絲孔與 36-A、前擋泥板 (L) 40-A、49-F、和散熱器固定框架 46-P 的螺絲孔對齊，然後使用 CM 螺絲 固定這四個位置。

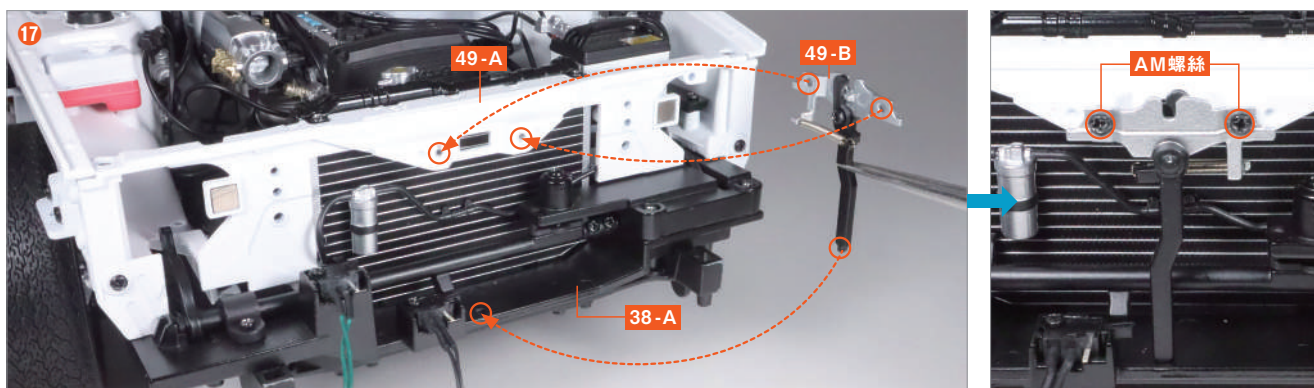

將步驟 12 中組裝好的 49-B 的方形突起部分和兩個螺絲孔，分別與 38-A 和 49-A 對齊，然後使用 AM 螺絲 固定這兩個位置。



為了準備安裝收納式懸臂，請備妥遙控器。首先，將底盤背面的電源開關 42-A 的開關鍵調至 ON 的位置，然後按下遙控器上的燈光按鈕 45-I。

※ 如果有多台模型，遙控器的信號可能會干擾，因此請務必一台一台地開啟電源並進行操作。

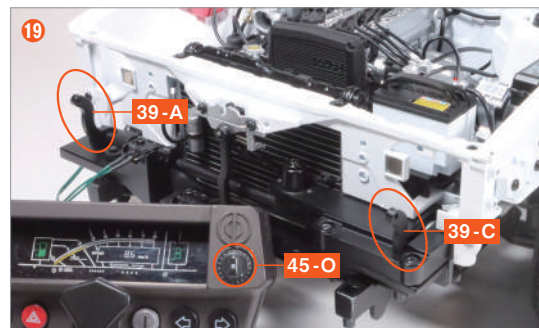

按下燈光控制開關 45-O 三次，將收納式懸臂 (1) 39-A 和收納式懸臂 (2) 39-C 立起。



將兩個收納式懸臂 (3) 49-E 中的一個，對準 39-C 前端的螺絲孔。然後，使用 0 號十字螺絲起子，以 NP 螺絲 固定。

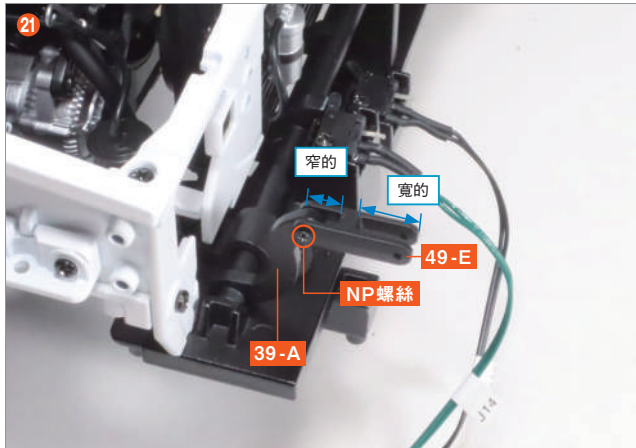

另一個 49-E 也同樣對準 39-A 的前端組裝，並使用 NP 螺絲固定。

爲了讓兩個 49-E 能夠輕鬆轉動，NP 螺絲 不要鎖得太緊。按照下方照片所示，將螺絲稍微鬆開到可以自然向下的程度。

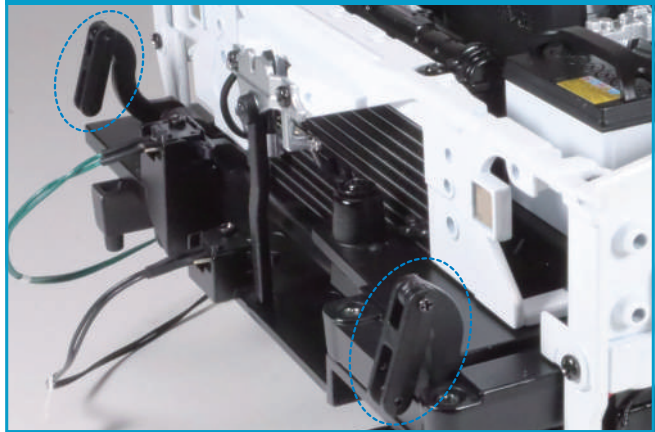

按下遙控器的 45-1 按鈕關閉電源，將收納式懸臂倒下平放。然後，將本體背面的 42-A 開關鍵調到 OFF 的位置。

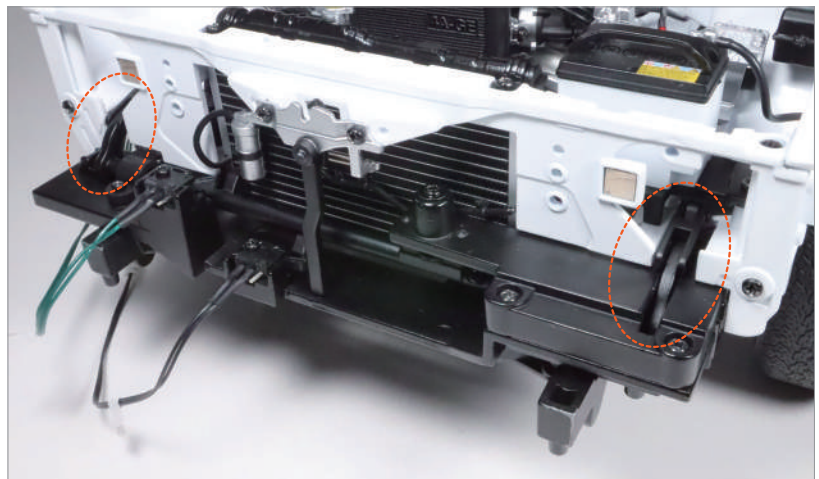

本期
組裝

完成!

第49期的組裝到此結束。散熱器已安裝好，空調配線、引擎冷卻系統的管路，以及燃油(燃料)系統的配線也已完成，這使得引擎室的組裝進入到最後階段。在第50期中，將安裝空氣濾清器，完成進氣系統裝置。

